

İsmail AYTAÇ

Prof. Dr. Fırat Üniversitesi, iaytac@firat.edu.tr, Elazığ, Türkiye

ORCID:000-0002-2427-2911

PALU SURP LUSAVORİÇ KİLİSESİ

Özet

Palu, geçmişten günümüze çeşitli medeniyetlerin üzerinde hüküm sürdüğü bir yerleşim yeridir. Bu nedenle Elazığ'ın ilk yerleşim yerlerinden olan Palu'un tarihi zengin bir kültürel mirası barındırmaktadır. Bu kültürel miraslardan biri olan Kiliseler de, sosyo-kültürel ve sosyo-ekonomik olarak geçmişten günümüze kültür varlığı olarak yerini almıştır.

Bu makale nitel bir araştırmadır. Surp Lusavoriç Kilisesi, Elazığ İli, Palu İlçesi, Çarşıbaşı mahallesinde yer almaktadır. Surp Lusavoriç Kilisesi, tek nefli ve doğu-batı yönünde dikdörtgen planlı olarak inşa edilmiştir. 2018 yılı içinde projeye yönelik yapılan kazı çalışmasında da herhangi bir kitabe rastlanmamıştır. Fakat apsis kısmının kemer içinde Ermenice bir yazıt görülmekte olup tarih okunmamaktadır. Kiliseyi XIX. Yüzyıl'ın ortalarına tarihlendirmekteyiz.

Makale, Surp Lusavoriç Kilisesinin Röleve-Restitüsyon ve Restorasyon projelerinin çizilmesi için yapılan kazı, hafriyat ve sondaj çalışmaları, proje çizimlerine değinerek, kilisenin, mimari özellikleri, planı, malzemesi, teknik ve süsleme özelliklerinden bahsedip, karşılaştırma ve değerlendirme, sonuç ve kaynaklar bölümü ile sınırlandırılmıştır. Ayrıca arşiv ve güncel fotoğraflar ile plan ve kesit çizimler kullanılmıştır.

Anahtar Kelimeler: Palu, Kilise, Mimari, Restorasyon.

PALU SURP LUSAVORIC CHURCH

Abstract

Palu is a settlement where various civilizations have ruled from past to present. For this reason, the history of Palu, one of the first settlements of Elazig, contains a rich cultural heritage. Churches, which are one of these cultural heritages, have taken their place as cultural assets from past to present in socio-cultural and socio-economic terms.

This article is a qualitative research. Surp Lusavoriç Church, which is the subject of our article, is located in Elazig Province, Palu District, Çarşıbaşı neighborhood. Surp Lusavoriç Church was built with a single nave and a rectangular plan in the east-west direction. No inscription was found in the excavation work carried out for the project in 2018. However, an Armenian inscription is seen inside the arch of the apse, and the date is not read. The church XIX. We date it to the middle of the century.

The article refers to the excavation, excavation and drilling works carried out for drawing the Surp Lusavoriç Church's Relief-Restitution and Restoration projects, the project drawings, and the architectural features, plan, material, technical and ornamental features of the church, and the comparison and evaluation, results and resources section. In addition, archive and up-to-date photographs and plan and section drawings were used.

Keywords: Palu, Church, Architecture, Restoration.

1.Giriş

Palu İlçesi, Elazığ İl merkezine uzaklığı 77 km uzaklıktadır. Yüzölçümü 410 km² olan ilçenin ortasından Murat nehri geçmektedir. Palu, deniz seviyesinden 844 m yüksekliktedir. İlçe, çukur bir sahada yer almakta olup Murat Nehri'nin sağ sahilinde vadi tabanı düzlüğü ile demiryolu çevresinde kuruludur.



Foto 1. Eski Palu uydudan görünüm

Antik Çağlardan beri Doğu Anadolu'nun önemli merkezlerinden biri olan ve yakın zamana kadar Elazığ ile Bingöl (Çapakçur) arasındaki bölgeye adını veren Palu'nun ilk yerleşim merkezi, günümüzde ilçe sınırları dâhilinde bulunan Örencik (Hıraba) Köyü yakınındaki Şimşat Kalesi'dir.(Parla,1982: 2510) Burası, Bizans döneminde Arsamosata, Ermeni prensliği döneminde Aşmuşat, diğer muhtelif dönemlerde ise Balauos, Balu, Palao, Şebeteria, Romanopolis, Asmosata, Arsamsat, Arşemşat, Sumaysat ve Samsat gibi adlarla anıldı. Bölgede sırasıyla Sümerler, Subarular, Hurriler, Mittaniler, Hititler, Asurlular, Urartular, İskitler, Medler, Persler, Makedonyalılar, Selevkoslar ve Partlar, Romalılar ve Sasanîlerin hâkimiyeti yaşandı. III. yüzyıldan itibaren Roma ve Bizans devletleri bölgeye egemen oldular.(Yapıcı,2004:10)

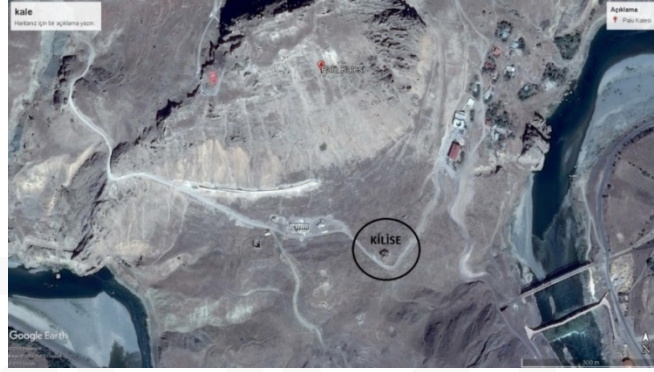

Foto 2. Eski Palu'dan genel bir görünüş -XIX. Yüzyıl- (F. Şedele'den)

Palu, VII. yüzyılda Halife Ömer zamanındaki Arap akınları neticesinde İyaz bin Ganem tarafından fethedildi. Ancak kısa bir süre sonra Bizanslılar yeniden hâkimiyeti ele geçirdi.(Parla,1982:2511) Sonraki yıllarda gerçekleşen Arap akınları da kalıcı sonuçlar vermedi ve bölgede istikrarsız bir dönem yaşandı. XI. yüzyılın son çeyreğinde ise bölgeye yapılan Türk akınları neticesinde Çubukoğulları Beyliği Palu'yu ele geçirerek Emir Çubuk beyliğinin merkezini Palu olarak belirledi. (Ünal,1997:232;Yapıcı,2004:11-30) Bu devirde bölgede sayısız savaş yaşandı. Bu savaşlar sonunda çeşitli grupların akınlarıyla çok sayıda göç gerçekleşti. Böyle bir ortamda Çubukoğulları Beyliği varlığını sürdüremeyerek bölgede Artuklular ve Harezmlilerin ardından Anadolu Selçuklu Devleti'nin hâkimiyeti görüldü.

(Yapıcı,2004:34-38) Anadolu Selçuklularının dağılmasının ardından Moğol, Karakoyunlu, Kadı Burhaneddin, Akkoyunlu ve Safevî hâkimiyetleri yaşandı.(Ünal,1992: 241)

XVI. yüzyılın başlarında Safevîlerin hâkimiyeti altında bulunan Palu, 1514 yılında Osmanlı ve Safevî devletleri arasında meydana gelen Çaldıran Savaşı sonunda Cemşid Bey ve Karaçinzade Ahmed Bey'in yoğun uğraşları sayesinde Osmanlı Devleti'nin egemenliğine geçti. Burada Cemşid Bey, Osmanlı Devleti'ne bağlılığını bildirince Palu bölgesi kendisine ve ailesine "yurtluk-ocaklık" ve "hükümet" statüsünde verildi. (Karabulut,2017:149-151) Bu dönemden itibaren askerî, idarî ve malî açılarından "hükümet"; adlî ve idarî bakımlardan da "kaza" statüsünü alacak olan Palu için Osmanlı belgelerinde yer alan "Palu Hükümeti" ve "Palu Kazası" ifadeleri hem idarî hem de coğrafî anlamda aynı bölgeyi ifade etti.(Çakar,2018:23)

Palu, XVI. ve XVII. yüzyıllarda Diyarbekir Eyaleti'ne bağlı idi.(Aksın,1999:27;Yılmazçelik,1995:123-126) XVIII. yüzyılın sonlarına doğru malî açıdan Maden-i Hümayun Emanet'ine, XIX. yüzyılın ortalarına kadar da idari olarak Diyarbekir Eyaleti'ne tâbi oldu.(Aksın,1999:27-28) 1846 yılında Diyarbekir Eyaleti'nden ayrılarak müstakil bir eyalet haline getirilen Harput'a Maden-i Hümayun Sancağı da bağlandığında bu sancağa tâbi olan kazalar arasında Palu da yer aldı (Aksın,1999:28-30).

Palu'nun bu idari yapısı 1867 yılına kadar devam etti.¹ Bu dönemde Harput'un adı Ma'muratü'l-Aziz olarak değiştirildi ve tekrar Diyarbekir Vilayeti 'ne bağlandı. Ayrıca 1875 yılında yapılan bir idarî düzenlemeyle Diyarbekir Vilayeti 'nden ayrılarak müstakil bir mutasarrıflığa, 1878 yılında ise vilayete dönüştürüldü.(Aksın,1999:34-35) Yapılan bütün bu düzenlemelerin ardından Palu, 1867 yılından 1881 yılına kadar Diyarbekir Vilayeti 'ne ve Ma'muratü'l-Aziz Sancağı 'na;² 1881 yılından 1883 yılına kadar da Ma'muratü'l-Aziz Vilayeti ve Ergani Sancağı 'na bağlı bir kaza oldu. (Yapıcı,2004:110-114) 1883 yılından itibaren Diyarbekir Vilayeti ve Ergani Madeni Sancağı 'na bağlı bir kaza olan Palu'nun, bu son idarî statüsü Meşrutiyet'in ilanına kadar devam etti.³

2. Palu Surp Lusavoriç Kilisesi

2.1. Yeri ve Konumu

Surp Lusavoriç Kilisesi, Eski Palu'da Çarşibaşı mahallesinde yer almaktadır. 340 ada, 16 parsel de bulunan kilise, KTKYK (Kültür Ve Tabiat Varlıklarını Koruma Yüksek Kurulu) tarafından 13.02.1986/1838 ve Diyarbakır Kültür Varlıklarını Koruma Bölge Kurulu tarafından 30.03.2012/446 tarihinde I. Gurup yapı olarak tescillenmiştir. Kilise, Ermenilere ait bir Katolik kilisesidir.



Foto 3. Surp Lusavoriç Kilisesi (1985) (F. ŞedeİE)

¹H.1279 Tarihli Devlet Salnamesi, s. 157; H.1281 Tarihli Devlet Salnamesi, s. 185; H.1282 Tarihli Devlet Salnamesi, s. 173; H.1281 Tarihli Devlet Salnamesi, s. 172.

²H.1286 Tarihli Diyarbekir Vilayet Salnamesi, s. 55; H.1293 Tarihli Diyarbekir Vilayet Salnamesi, s. 103.

³H.1323-R.1321 Tarihli Diyarbekir Vilayet Salnamesi, s. 148; H.1323 Tarihli Devlet Salnamesi, s. 847-848.



Foto 4. Kilise kazı öncesi hava görünüm



Foto 5. Kilise kazı öncesi detay

2.2. Tarihçesi

Palu'daki Surp Lusavoriç Kilisesinin üzerinde herhangi bir kitabe bulunmamaktadır. 2018 yılı içinde projeye yönelik yapılan kazı çalışmasında da herhangi bir kitabeye rastlanmamıştır. Fakat apsis kısmının kemer içinde Ermenice bir yazıt görülmekte olup tarih okunmamaktadır. Yayın taramalarında T.A. Sinclair, kiliseyi XIX. yüzyıl'ın başlarına tarihlemektedir (Sinclair,1989:122).



Foto 6. 19. Yüzyıl sonlarında Surp Lusavoriç Kilisesi (F. Şedele'den)

M. 1878 de bölgeyi gezip raporlaştıran yayınlarda bu tarihlerde kilisenin yeni inşa edildiği şu ifadeler ile kaydedilmektedir: “ Şehirde Ermenilere ait dört kilise bulunuyor. Surp Sahak, Surp Lusavoriç, Surp Asdvadzadzin ve Surp Giragor adına edilmiş bu kiliselerden Surp Lusavoriç Kilisesi yeni inşa edilmiştir ve haç şeklinde bir kubbesi vardır. Surp Lusavoriç Kilisesinin beş dükkânı ve Fermanyan Bağdasar Ağanın üzerine kayıtlı on mağazası bulunuyor. Bu mülkler yılda bin kuruştan fazla kar sağlamaktadırlar. Kilisenin adıyla anılan ve yüksekçe bir binadan ibaret olan okul, diğerine kıyasla daha düzenli. Yüz elliden fazla talebe çeşitli sınıflara ayrılmış durumdadır. Okuma, dilbilgisi, matematik, Ermeni tarihi, Hristiyanlık, güzel yazı gibi dersler okutuluyor.” (Bardizaktsi vd,2010:101-103) Bu bilgiler ışığında kilisenin, XIX. Yüzyıl'ın ortalarında yapılmış olduğunu düşünmekteyiz. Kubbe kasmağının yüksekliği ve Doğu-Batı cephedeki pencere ebatlarının büyüklüğü de mimari olarak bu tarihi desteklemektedir.



Foto 7. Surp Lusavoriç Kilisesi (F. Şedele'den- 1985)

2.3. Mimari Analizi

2.3.1 Plan ve Plan Elemanları

Kilise, tek mekânlı olarak inşa edilmiş ve üzeri sekizgen kasnakla yükseltilmiş bir kubbe ile örtülüdür. Rölöve çalışmaları öncesi 2018 yılında kısmi kazı çalışması yapılmıştır. Kazı çalışmalarında kilisenin toprak altında kalan duvar izleri net bir şekilde ortaya çıkarılmıştır. Giriş kapısının sağ ve sol yanlarında sütunları taşıdığı düşünülen kesme taş ayaklar ve üzerlerindeki metal kenet izleri ortaya çıkarılmıştır.

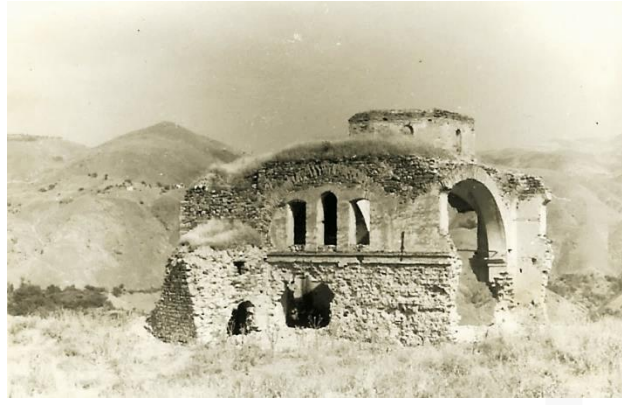
Kilise, tek nefli ve doğu-batı yönünde dikdörtgen planlıdır. Yaklaşık 11.60x22.60 m ebatlarındadır. Tek kubbeli olan yapının üst örtüsü yıkılmıştır. Yapı; Apsis, Bema, Naos ve Narteks bölümlerinden oluşmaktadır. Narteks bölümü tamamen yıkılmış, yapılan kazı çalışmaları sonucu duvar izleri ve batı cephesinden açılan kapı girişi ortaya çıkarılmıştır.

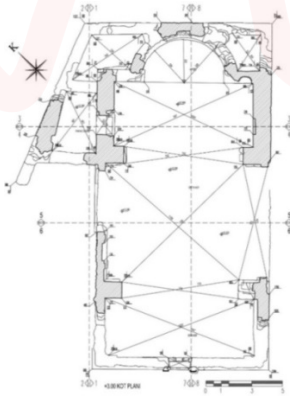

Çizim 1. Kilise rölöve planı (Y. Spor)

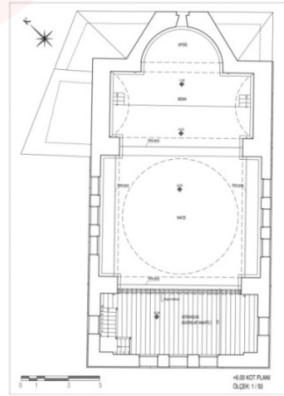

Çizim 2. Kilise restitüsyon planı (Y. Spor)

Giriş mekânı; Özellikle batı cephesindeki kazı çalışmasında, mevcut toprak yüzeyinden yaklaşık 60-65 cm aşağıda giriş kapısı izine rastlanmıştır. Kazıda ortaya çıkarılan kapı girişi eşik taşı +0.00 kotu kabul edilmiştir. Giriş kapısının sağ ve sol yanlarında sütunları taşıdığı düşünülen kesme taş ayaklar ve üzerlerindeki metal kenet izleri net bir şekilde ortaya çıkarılmıştır. Mevcutta tamamen yıkık olan batı cephesi, kazı çalışmalarında ortaya çıkan duvar izlerine göre belirlenmiştir. Kapı boşluğu cephenin aksında yer almaktadır. Yapılan kazı neticesinde iki sıra kesme taş baza izleri ve yine kesme taş kaplama izleri ortaya çıkmıştır. Bu izlerden ve mimari gereklilikler göz önüne alınarak aynı zamanda yapının diğer cephelerinde bariz bir şekilde gözükten, silme kotuna kadar olan kısım muntazam kesme taş kaplamadır.



Foto 8. Kazıda bulunan batıdaki cümle kapısı (2018)



Foto 9. Kazıda çıkan batı cephesi duvar izleri



Foto 10. Batı cepheden görünüm (2003)



Foto 11. Batı cepheden görünüm (2018)

Silme kotundan sonra sıvalı olduğu mevcut durumdan anlaşılmaktadır. Kazı sırasında ortaya çıkarılan ve kapı kenarlarında kullanıldığı düşünülen taş malzemeler dikkate alınarak giriş kapısı belirlenmiştir. Silme kotundan sonra sıvalı olarak devam eden duvar yüzeyinde, kuzey ve güney cephesinde de bulunan üçlü pencere grubu yer almaktadır. Vernadun denilen kadınlar mahfili bu cepheye yaslanmaktadır. Vaftiz odasının batıya bakan cephesinde de bir kapı ve üzerinde kare biçimli bir pencere yer almaktadır.

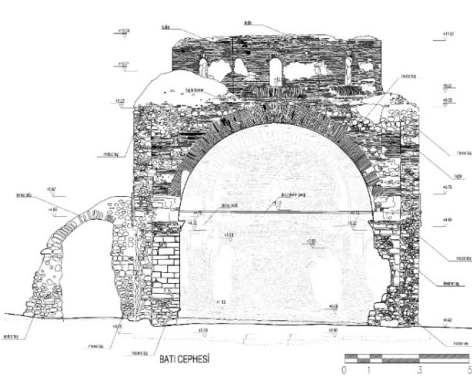

Çizim 3. Batı cephesi rölöve kesiti (Y. Spor)

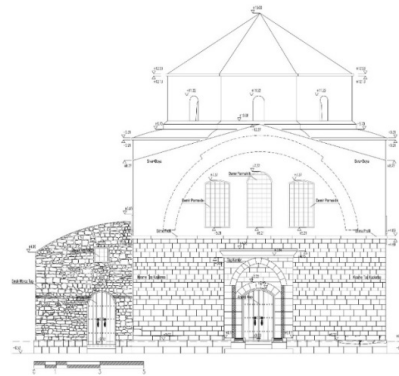

Çizim 4. Batı cephesi restitüsyon planı (Y. Spor)

Apsis Bölümü; doğu uçta yer almaktadır. Bema bölümünden Apsise geçişte 4 basamaklık bir yükselti bulunmaktadır. Apsis, +1.00 kotunda ve her iki yanında da kemerli bir geçiş ile Pastoforyum odalarına bulunmaktadır. Bu odaların duvar izleri kazı sırasında ortaya çıkmıştır. Bu mekânlara Apsis duvarından açılan birer kapı/pencere

boşluğundan ulaşılmaktadır. Apsis duvarındaki bu boşluklar büyük tahribata uğramış ve yıkılmıştır. Ancak Apsisin güney yönündeki kapı/pencere boşluğunun tuğla kemerlerinin bir bölümü henüz yerinde durmaktadır. Apsisin üst örtüsü yarım kubbe şeklindedir. Malzemesi kaba yonu taş ve sal taşlarından oluşmaktadır.



Foto 12. Bemadan vaftiz odasına geçiş



Foto 13. Doğu cepheden görünüm

Bema Bölümü; Apsisin önünde yer alır. 4.17x9.13 m ebatlarında dikdörtgen bir alandır. Büyük bir tuğla tonoz ile örtülüdür. Sıva ile kaplı olduğu belli olan tonozun sıvaları çok büyük oranda yok olmuştur. Bema mekânının kuzeye bakan duvarından kemerli bir koridor ile papaz ya da vaftiz odasına geçilmektedir. 10 m2 civarında olan bu Oda'da düzgün kesme taş malzeme kullanılmış olup, odanın üzeri tonoz ile örtülüdür. Mekânın doğu ve batı duvarları tamamen yıkık durumdadır. Kazı çalışmasında herhangi bir bodrum-mahzen izine rastlanılmamıştır. Bema mekânında apside bakan duvarlarında birer niş bulunmaktadır. Bu nişlerden, biri ayakta olmasına karşın ikinci niş tamamen yıkılmıştır.

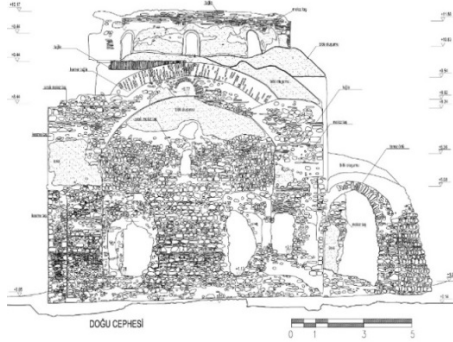

Çizim 5. Doğu cephesi röleve kesiti (Y. Spor)

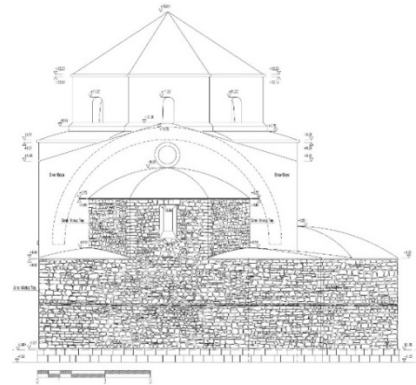

Çizim 6. Doğu cephesi restitüsyon planı (Y. Spor)

Narteks ve Naos Bölümü; Kuzey cephesinde yer alan narteks ve naos bölümü +0 kotunda devam etmektedir. Bema bölümü tek basamaklık bir yükselti ile +0.20 kotundadır. Girişte Narteks bölümünün solunda yer alan ahşap bir merdivenle 'Vernadun' denilen kadınlar mahfiline çıkılmaktadır. Kilisenin kuzey cephesi, narteks kısmı hariç beden duvarları ayakta kalan cephedir.



Foto 14. Kuzey cepheden görünüm (1985)



Foto 15. Kuzey cepheden görünüm (2018)

Zemin kat hizasında iç mekândaki sağır nişlerin bulunduğu duvar kısmen yıkılmıştır. Kesme taş silme ile ayrılan üst kat kısmı sağlam bir şekilde ayakta. Naos bölümüne bakan duvarda üçlü pencere grubu yer almaktadır. Bu pencerelerin her iki yanda olanı basık kemerli, ortadaki yuvarlak kemerli ve daha yüksektir. Narteks kısmına bakan bölümde ise bir adet yuvarlak kemerli pencere bulunmaktadır. Güney cephesi, Narteks kısmının tamamı ve Naos kısmının büyük bir bölümü yıkılmış olan cephe.



Foto 16. Güney cepheden görünüm (F. Şedele'den 1985)



Foto 17. Güney cepheden görünüm

Vaftiz Odası; Kuzey cephenin doğu yönünde Vaftiz odası yer almaktadır. Tek katlı ve tonoz örtülü olan Vaftiz odası Apsisin yanlarında bulunan Pastoforyum mekânıyla bitişiktir. Bu mekâna Bemadan yuvarlak kemeri bir geçiş ile ulaşılmaktadır. Aynı zamanda batıya bakan yüzünde kemerli bir kapı ve üzerinde kare bir pencere yer almaktadır. Naos mekânı, Bema ve Narteks kısımlarından bir miktar daha yükselerek sekizgen kasnakı oluşturur ve oradan kubbeyi örten dilimli çatı örtüsüne ulaşır. Sekizgen kasnağın her bir kenarında yuvarlak kemerli birer pencere boşluğu yer almaktadır.

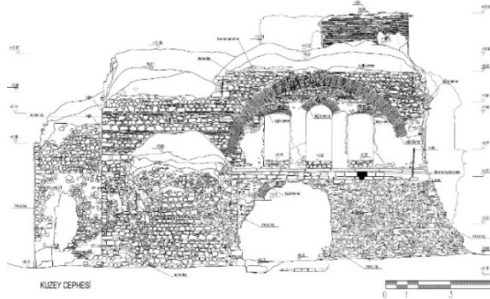

Çizim 7. Kuzey cephesi rölöve kesiti(Y. Spor)

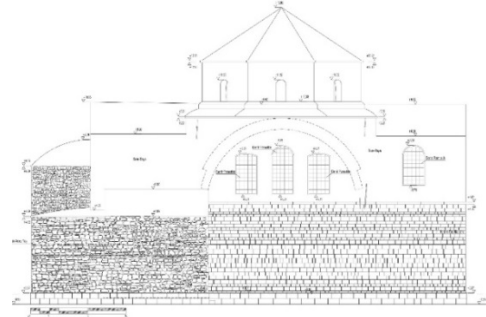

Çizim 8. Kuzey cephesi restitüsyon planı(Y. Spor)

Kilisenin güney cephesinde, kesme taş silme profilin altında kalan zemin kat hizasında kesme taş kaplama kullanılmıştır. Ayakta kalan duvarlarda bu durum bariz bir şekilde kendini göstermektedir. Naos mekânı, Bema ve

Narteks kısımlarından bir miktar daha yükselerek sekizgen kasnakı oluşturur ve oradan kubbeyi örten dilimli çatı örtüsüne ulaşır. Sekizgen kasnağın her bir kenarında yuvarlak kemerli birer pencere boşluğu yer almaktadır.



Foto 18. Naos 'tan Bema ve Apsise bakış



Çizim 9. Kilise boy restitüsyon kesiti (Y. Spor)

2.3.2 Malzeme Teknik

Zemin kat hizasında iç mekândaki sağır nişlerin bulunduğu duvar ve üst kısımda yer alan üçlü pencere kısmı tamamen yıkılmıştır. Üçlü pencere grubunun üst kemer tuğlaları net bir şekilde gözükmemektedir. Kesme taş silme ile ayrılan üst kat hizasında, beden duvarlarındaki sıva izleri büyük oranda gözükmemektedir. Apsisin güney yönündeki kapı/pencere boşluğunun tuğla kemerlerinin bir bölümü henüz yerinde durmaktadır. Apsisin üst örtüsü yarım kubbe şeklindedir. Malzemesi kaba yonu taş ve sal taşlarından oluşmaktadır.

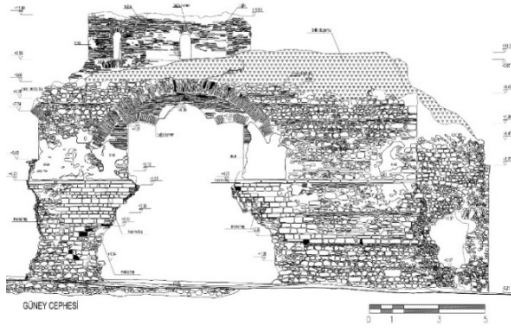

Çizim 10. Güney cephesi rölöve kesiti (Y. Spor)

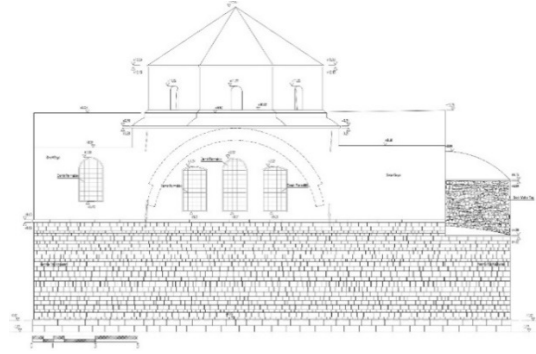

Çizim 11. Güney cephesi restitüsyon planı (Y. Spor)

Yapı elemanları olarak; *Pencereler*; Yapının ayakta kalan kuzey cephesinde üç adet kemerli pencere boşluğu yer almaktadır. Üçlü bir düzende olan pencerelerden ortadaki 1.20x2.60 m ebatlarında ve yarım daire kemerlidir. Sağ ve solunda bulunan pencere boşluğu ise 1.20x2.16 m ebatlarında ve basık kemerlidir. Pencerelerin içeri bakan yüzlerinde pencere kasası izleri belirgin bir şekilde ortadadır. Pencereler, iki kat yüksekliğinde olan yapıda, ikinci kat hizasında yer almaktadır. İçerden ve dışardan sıvalı olan yüzlerinde, sıva kayıpları görülmektedir. Bu sıva kayıplarından dolayı pencere kemerlerini oluşturan tuğlalar belirgin bir şekilde ortaya çıkmıştır. Aynı pencere grubu, güney cephesinde de simetrik bir şekilde olmasına karşın, bu cephedeki pencerelerin bulunduğu duvar büyük oranda yıkılmıştır.



Foto 19. Kuzey cephe pencerelerden detay (F. Şedele, 1985)



Foto 20. Kuzey cephe pencerelerden detay (2018)

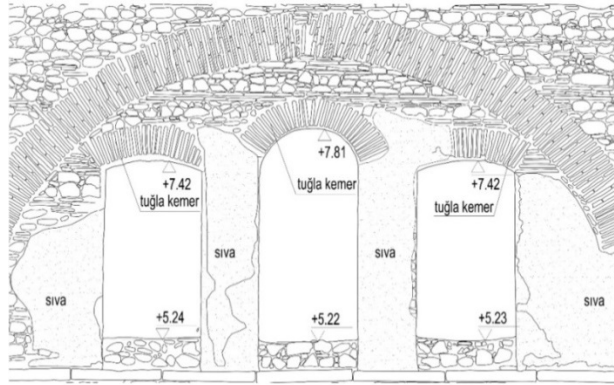

Çizim 12. Kuzey cephe pencere planı (Y. Spor)

Nişler; Yapının ayakta kalan kuzey cephesinde üç adet kemerli pencere boşluğu izdüşümünde, üç adet yarım daire kemerli niş yer almaktadır.



Foto 21. Kuzey cephe nişler

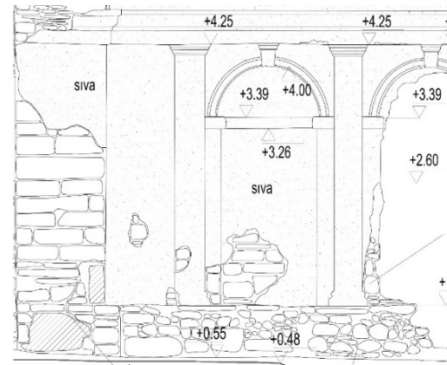

Çizim 13. Nişlerden kesitler (Y. Spor)

Bunlardan en soldaki ayakta iken diğer iki niş tamamen yıkılmıştır. Nişlerin sağında solunda dikdörtgen kesitli plasterler ve bunların profilli başlığı ve pabuçları vardır. Yarım daire kemerlerin tepe merkezinde siva ile yapılmış taç eleman yer almaktadır. Zemin kat kotunda yer alan nişlerden üst kat kotunda yer alan pencere boşluklarına geçişte, yapıyı çepeçevre saran belirgin bir silme profili yer almaktadır. Bu profil yer yer kırılmış ve sökülmüş olsa da, kat silmesi şeklinde yapının bütün duvarlarını, apsis de dahil olmak üzere sarmaktadır.



Foto 22. Niş'ten detay

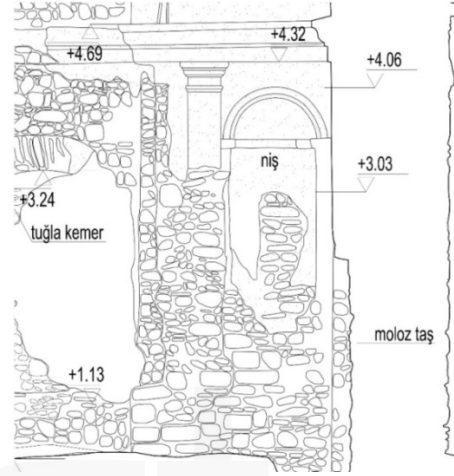

Çizim 14. Niş çizimi (Y. Spor)

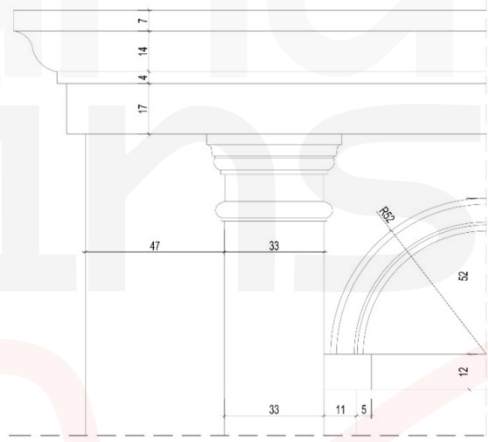

Çizim 15. Apsisin güneyindeki yuvarlak kemerli niş ve plaster ile başlık ve kat silmesi profili (Y. Spor)



Foto 23. Kuzey cephe, niş'ten detay

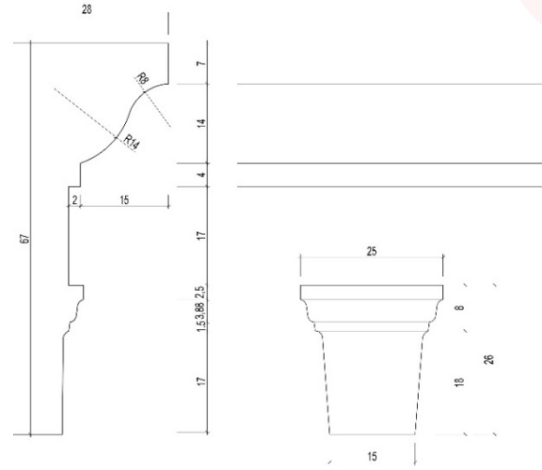

Çizim 16. Nişin detaylı çizimi (Y. Spor)



Foto 24. Kuzeydoğu, niş' ten detay



Çizim 17: Niş'in çizimi (Y. Spor)

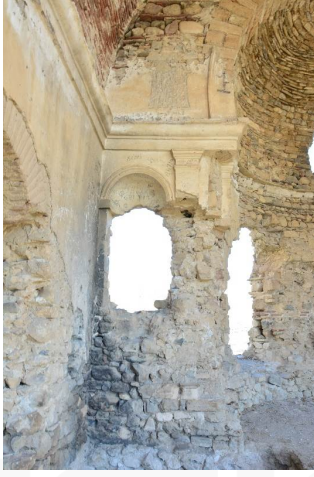
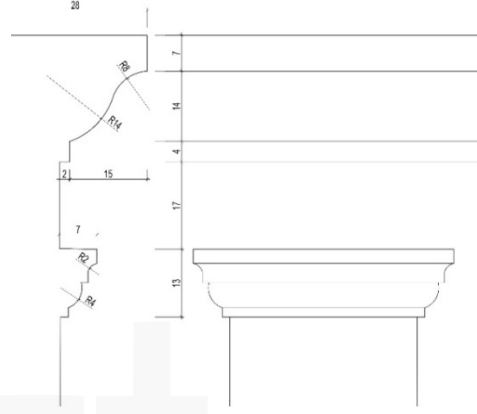

Foto 25. Kuzeydoğu, niş' ten detay

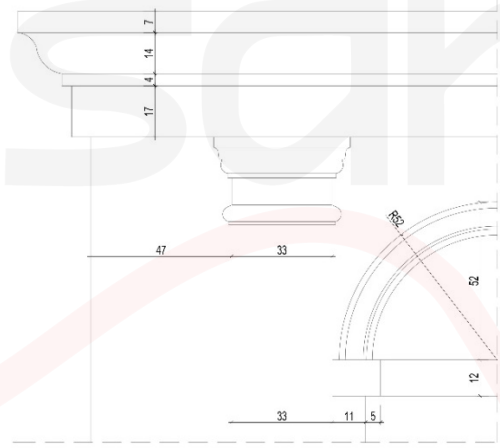

Çizim 18. Niş'in çizimi (Y. Spor)

2.3.3 Süsleme

Surp Lusavoriç Kilisesinde mimari elemanların oran-orantıları yapıya içten ve dıştan estetik değer kazandırmıştır. Ayrıca taş ve tuğla kemerlerin kullanılması da estetik yönden zenginlik katmıştır. Bu kilisede litürjik taş süslemeleri ve fresk tekniğinde resimler bulunmaktadır. Bunların çoğunluğu yıpranmış durumdadır. Restorasyona yönelik arkeolojik kazılarda bunlara yönelik örnekler elde edilmiştir.

Hıristiyan dini mimarisinde dini öğretmek için resim sanatı yoğun olarak kullanılmıştır. Zamanla kiliselerde belirli kurallara oturmuş resim programlanması gelişmiştir. “Orta Bizans Kiliselerinde resimlenme sistemi gelişigüzel değildir. Resimler, her mimari bölümün sembolik anlamı doğrultusunda yapılıyordu. Sözgelişi kubbe, gökyüzünü temsil eder. Bu kısım, fanilere (ölümlülere) ait bir yer değildir. Naos, yani ana mekân duvarlarında ise yeryüzü ile ilgili sahneler yer alır. Kubbede genellikle genç (Apollon tipinde) ya da yaşlı, sakallı olarak (Pantokrator tipinde) İsa tasvir edilir. Kubbe kasnağında ise havariler ve Tevrat peygamberleri yer alır. Kilisenin doğu ucundaki apsis bölümünde Meryem, litürjik (İsa'nın son yemeğine ilişkin tören) akşam yemeği, İsa'yı haber vermiş olan peygamberler ve bazı kilise babaları tasvir edilir. Bema adı verilen ve apsis ile ana mekân (naos) arasında yer alan bölümde ise, örtü tonozunda boş bir taht resmi bulunur, İsa'nın gelip buradan son yargulamayı yapacağına inanılır. Tahtın çevresinde İsa'ya işkence edilen aletler yer alır. Bu sahneye Hetoimasia adı verilir. Ana mekânın üst duvarlarında Hristiyanlığın on iki bayram ve yortusu, alt duvarlarında ise, aziz ve martir (din şehidi) resimleri bulunur. Kubbe yuvarlağının

dörtgen durumuna gelişini sağlayan sferik üçgen bölmeler (pandantifler) üzerinde dört İncil yazarı sembolleri olan kartal, aslan, boğa ve melek tasvirleriyle görünürler” (Tansuğ,1992:62-63).

Yukarıdaki resim programlanması dikkate alındığında, Surp Lusavoriç kilisesinde de uygulanmış olduğu kalan İncil yazarları ya da papazların figürlerinden anlaşılmaktadır. Muhtemelen kubbe içinde Pantokrat İsa figürü olmalıydı. Palu kilisesinde apsis kemerinin naosa bakan yüzlerinde İncil yazarları ya da papazların figürleri görülmektedir. Kubbe geçişlerindeki madalyonların her birinin içerisindeki birer figürün portrelerinin dört İncil yazarlarına ait olduğunu tahmin etmekteyiz. Günümüzde harap durumdadır. Bu figürler, krem fresk tekniğiyle sıva üzerine mavi renk kullanılarak yapılmıştır.



Foto 26. Apsis kemerdeki Melek Figürü (F. Şedele'den -1985)

Foto 27. Apsis kemerdeki Melek Figürü

Ayrıca kilisede, süsleme olarak bütün cephelerde bazı taş malzemelerin üzerinde bitkisel motifli haç sembolleri görülmektedir. Arkeolojik kazılarda üç ayrı haç motifine rastlanmıştır. Birinde dikdörtgen panonun zencerek çerçevesinin ortasında uçları helezonik şeklinde olan malta haçı bulunmaktadır. Diğerinde çerçeve içerisinde uçları lotus şeklinde malta haçı işlenmiştir. Üçüncüsünde ise kazıma tekniğiyle basit bir haç yapılmıştır. Ayrıca kazılarda burmalı sütüncü parçalarına da rastlanmıştır.



Foto 28. Bitkisel motifli haç sembolleri



Foto 29. Mimari öge olarak kullanılan motifli taşlar

3. Karşılaştırma ve Değerlendirme

Bizans dini mimarisinde pek çok plan şeması uygulanmıştır. Haçın Hıristiyan inancındaki sembolik anlamı ve önemi nedeniyle, haç formunda inşa edilen yapılar erken dönemlerden itibaren Hıristiyan mimarisinde uygulanmıştır. Kilise, martirion ve baptisterion gibi farklı işlevlerde inşa edilen haç planlı yapılar, 'Serbest Haç' 'kapalı Yunan haçı' olarak başlıca iki ana grup ve farklı alt gruplarda ele alınmaktadır. Serbest haç planlı yapılar Hıristiyanlığın ilk dönemlerinden itibaren farklı işlevlerde ve coğrafyalarda uygulanmaya başlanmıştır. Plan tipinin kökeni ve ilk örnekleri konusunda farklı görüşler bulunmaktadır. İkonaklasmus döneminin bitiminden, yani orta Bizans Döneminden (843-1204) itibaren Bizans Kilise mimarisinde uygulanan en yaygın tip 'kapalı Yunan haçı' planıdır (Eyice,1988:46).

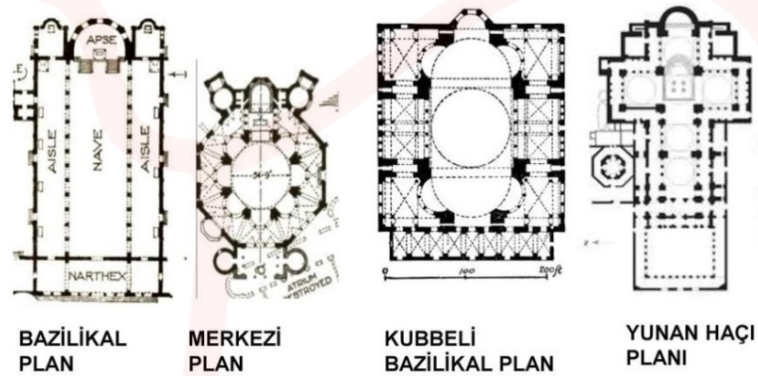

Çizim 19. Kilise plan tiplerinden bazıları (S. Eyice)

Elazığ İli ve çevresinde çok sayıda şapel ve kilise günümüze kadar ulaşmıştır. Harput Kiliseleri; Surp Agop Kilisesi, Katolik Kilisesi, Surp Garabet Kilisesi, Protestan Kilisesi, Süryani Kilisesi, Sinabut Kilisesi, Mor Şamon Kilisesi, Meryem Ana (Yakubi) Kilisesi ve Kızıl (İğdeli) Kiliseleridir. Arşiv kayıtlarında Harput Kiliseleri hakkındaki bilgiler şöyledir; Polonyalı Simon 1608-1619 da isim vermeden Harput'ta üç kilisenin varlığından söz etmektedir. (Andreasyon,1967:89) Osmanlı Salnamelerindeki Kiliselerle ilgili şu bilgiler verilmektedir: Mamurat-ül Aziz Salnamesinin 80. sayfasında (H.1298/M.1880-1881) Harput'ta 4 kiliseden, Mamurat-ül Aziz Salnamesinin 100. sayfasında (H.1301/M.1883-1884)Harput'ta 8 kiliseden bahsetmektedir. Mamurat-ül Aziz Salnamesinin 146. Sayfasında (H.1310/M.1892) şehir genelinde 22 kilise ve manastır olduğundan bahsetmektedir. İshak Sunguroğlu, Harput Yollarında cilt 1. kitabının sayfa 343-356 da Harput Kiliseleri hakkında bazı bilgiler kaydetmiştir.

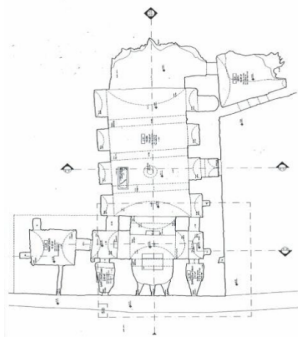

Çizim 20. Harput Meryem Ana Kilisesi Planı (DKBK Arşivi) **Foto 30.** Harput Meryem Ana Kilisesi (2017)

Elazığ il merkezi İzzetpaşa Mahallesi'nde yer alan Kilise, Keban merkezde bulunan kilise, Kovancılar İlçesi, Ekinözü (Habab) Köyünde bulunan Habab Kilisesi ve Venk Manastırı (Surb Asvadzadzin Kilisesi), Karınca Köyü içinde bulunan kilise, Çakırkaş (Hoşmat) Beldesi'nin Yukarı Hoşmat Mahallesi'nin güney sınırında bulunan Hoşmat kilisesi, Taşçanak (Totik) Köyü'nün 200 m kadar kuzeydoğusunda bulunan Totik Şapeli, (Danık,2008:351-354) Tuncelinin Mazgirt ilçesinde bulunan Aşağı ve Yukarı Kilise, Eski Palu Aşağı Mahalle ile Çarşıbaşı Mahallesi arasında yer alan I No.lu (Surb Lusavoriç) Kilise, Palu İlçesi, Keklikdere Köyü'nün 300 m kuzeyinde bulunan Tırke Kilisesi, Karacabağ (Caro) Köyü'nün 1 km güneybatısında bulunan Caro Kilisesi, Palu İlçesi, Yeşilbayır (Venk) Köyü'nün 1 km doğusunda bulunan Venk Kilisesi, Alacakaya İlçesi Bağın Köyü'nün 2.5 km güneybatısında yer alan Bağın Kilisesi bulunmaktadır.(Danık,2007 :237-239)

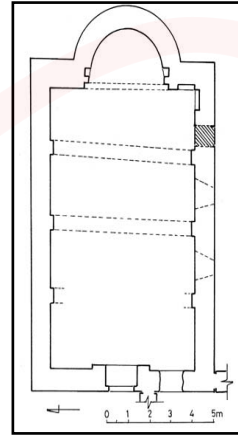
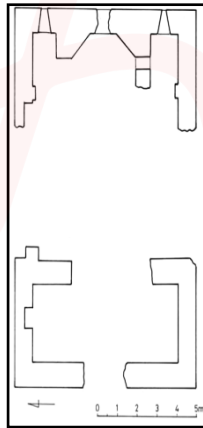

Çizim 21. Venk (Surb Asvadzadzin), rölöve (E.Danık) **Çizim 22.** Karınca Köyü Kilisesi, rölöve (E.Danık)

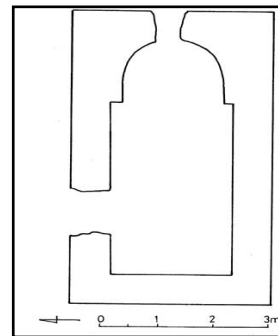
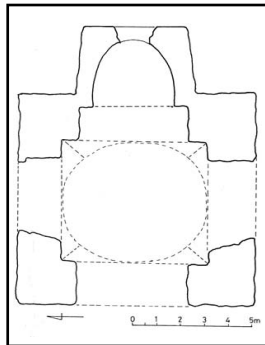

Çizim 23. Hoşmat Kilisesi, rölöve (E.Danık)

Çizim 24. Totik Şapeli, rölöve (E.Danık)

Palu Surp Lusavoriç Kilisesi hakkında ise, M. 1878 de bölgeyi gezip raporlaştıran yayınlarda bu tarihlere kilisenin yeni inşa edildiği şu ifadeler ile kaydedilmektedir: “Şehirde Ermenilere ait dört kilise bulunuyor. Surp Sahak, Surp Lusavoriç, Surp Asdvadzadzin ve Surp Giragor adına edilmiş bu kiliselerden Surp Lusavoriç Kilisesi yeni inşa edilmiştir ve haç şeklinde bir kubbesi vardır.” (Bardizaktsi vd ,2010:101)

Palu Surp Lusavoriç Kilisesi, tek nefli, dikdörtgen plan şemasına sahiptir. Anadolu’da Hristiyanlar tarafından tek nefli, dikdörtgen plan kiliseler çok sayıda inşa edilmiştir. Bunlardan Niğde Bor’da yer alan kilise, 19. yy’a tarihlenmiş ve Orta Bizans döneminde ve sonrasında çokça uygulanan kapalı Yunan haçı planını yansıtmaktadır. Doğu-batı doğrultusunda uzanan yapının apsis dâhil uzunluğu yaklaşık 12. 00 m, kuzey ve güney haç kolları arasındaki mesafe duvardan duvara 7. 00 m’dir. Kilise batıda, kareye yakın dikdörtgen planlı bir naos ve doğuda, içten merkezi içeride yarı yuvarlak planlı bir apsisden ibarettir. Doğu-batı doğrultunda kareye yakın dikdörtgen planlı naos, ortada dört dikdörtgen kesitli destek üzerine oturan pandantif geçişli kubbe ile örtülüdür. Kubbe kasnağı dıştan sekizgendir (Pekak, 2008:87). Muğla Kapıkırı köyünde bulunan kilise ise, yaklaşık 10x18 m. boyutlarında Doğu-Batı yönünde uzanan katedolikon; dikdörtgen naos ve naosun doğusunda dıştan üç cepheli büyük bir apsis ile naosun batısında bir narteksten oluşmaktadır (Mercangöz,1992:74).

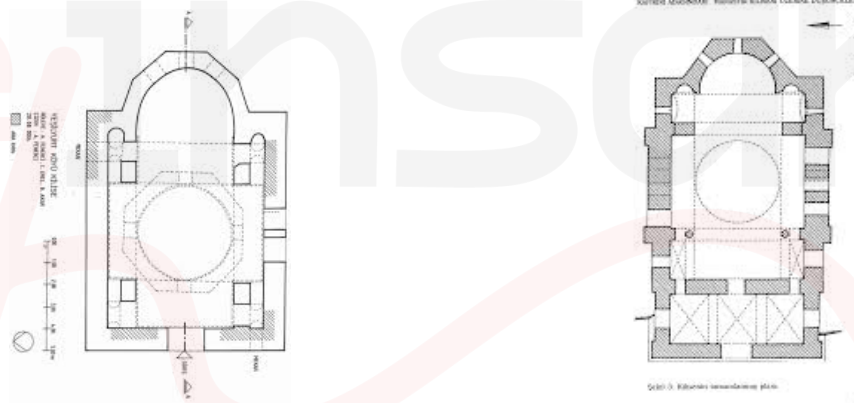

Cizim 25. Niğde, Yeşilyurt, Kilise, Plan (S.Pekak) **Cizim 26.** Muğla, Kapıkırı köyü kilisesi (Z. Mercangöz)

Kilise, bugün yalnız batı kısmı görülen bir stilobat üzerine inşa edilmiştir. Apsisin içteki moloz dolguya göre orta kısmı 0.50 m; yan kısımları 3.00 m kadar ayakta. Üç cephedeki pencerelerden kuzeydeki harap kemerine rağmen iyi korunmuş, diğer ikisinin yalnız birer söveleri ayırdedilmektedir. Apsisin iki yanında doğu duvara açılmış nişler, aynı zamanda pastoforiumların apsisleridir. İki kademeli kemerlerle çerçevelenmiş nişlerin kavsaralarında "zikkak" motifli tuğla örgü dikkati çeker. Kuzeydeki nişin içindeki insitu mermer levha, nişlerin esiklerinin zeminden yaklaşık 0.95 m-1.15 m yükseklikte birer sunak görünümünde olduğunu belgelemektedir. Pastoforiumların kuzey ve güney duvarında, eşikleri apsislerle aynı seviyede olan yuvarlak kemerli birer niş vardır. Prothesis nişindeki kalıntıya göre, bunların da eşikleri mermer levhalarla kapatılmıştır.

Surp Lusavoriç Kilisesine yakın diğer bir örnek Malatya’da yer alan Taşhoron kilisesidir. Bu kilise, Doğu-batı yönlü kilise, tek kubbeli, dikdörtgen bir plan sahiptir. Naos kısmı kare planlı olup üzeri tek bir kubbe ile örtülüdür. Kutsal üçlü birliği temsil eden üç horanlı (apsis) olarak inşa edilmiştir. Kuzeydoğu köşede ayrı bir şapel bulunmaktadır. Plan olarak merkezi ve bazilikal planın karışımından oluşmaktadır. Kilisenin cephe kaplamaları taşıyıcı elemanları kesme taştan, duvar içleri kırma ve moloz taştan yapılmıştır. Kilisenin girişi, batı cephesinin ortasında yer alan kesme taştan yapılmış, sivri kemerli portalin altındaki basık kemerli kapı ile sağlanmıştır. Batı cephesi iki kat yüksekliğindedir. Portalin iki yanında sivri kemerli alınlıklı düz atkı kemerli birer geniş pencere bulunmaktadır. Güney cephesinin alt kısmında biri basık kemerli kapı, diğer ikisi düz atkı kemerli geniş pencere, ayrıca yuvarlak kemerli bir

pencere bulunmaktadır. Cephenin üst bölümünde düz atkı kemerli üç pencere yer almaktadır. Doğu dış cephede yanlarda altlı-üstlü ikişer, ortada (apsisin ortasına gelen) bir olmak üzere toplam beş adet düz atkı kemerli pencere bulunmaktadır. Kuzey dış cephede batı uca doğru basık kemerli kapı, devamında yuvarlak kemerli iki pencere bulunmaktadır. Cephenin üst bölümünde düz atkı kemerli üç pencere yer almaktadır.



Çizim 27. Malatya Taşhoron Kilisesi planı (N. Bayer)



Foto 31. Malatya Taşhoron Kilisesi

Doğuda ortada yarım kubbe ile örtülü ana apsis, bunun güney ve kuzeyinde iki katlı toplam dört küçük apsis yer almıştır. Üst kata doğu duvar diplerinden merdivenle çıkılmaktadır. Bu mekânlar protethesis ve diakonikon (kutsal ayin veya hediye odası) olarak kullanılmış olmalıdır. Kuzey apsisinden geçilen ve yapının kuzeydoğusundaki çapraz tonozlu mekân şapel olmalıdır. Tam yuvarlak oluşturmayan kubbe kasnağı yüksek tutulmuştur. Yükseltilmiş 12 sivri kemerin içerisinde lentolu (düz atkı kemerli) 12 dikdörtgen pencere bulunmaktadır. Kubbesi 1970'li yıllarda yıkılmıştır. Ancak Daha önce çekilen fotoğraflardan taş malzeme ile örülü olduğu anlaşılmaktadır. İçerisindeki freskolarda merkezden başlamak üzere burğu motifinin yanı sıra geniş bir çembere ekli sekiz adet demet yer almaktadır. Bunu takip eden sırada yine aynı sayıda kanatlı, uzun, saçlı, kısa kollu pileli elbisesi olan el ele tutuşmuş birbirine benzeyen ve cepheden tasvir edilen kadın figürleri (azizeler) bulunmaktadır. Diğer sahnede azizelerin ayak hizasında aynı şekilde cepheden tasvir edilen Hz İsa ve bir evangelist(?) figürleri yer almıştır. XIX. yüzyılın son çeyreğinde inşa edilmiştir.

4. Sonuç

Hıristiyanlığın en önemli mabet yapıları olan şapel ve kiliseler, M. 313 yılında yayınlanan Milano fermanından sonra Hristiyanlığın yayıldığı bütün coğrafyada inşa edilmeye başlanmıştır. Anadolu'da da Hristiyanlar tarafından çok sayıda Kilise inşa edilmiştir. Bu yapıların yüzyıllara ve bölgelere göre planlama ve malzemelerde farklılıklar görülmektedir. Hristiyanlığın din olarak kabul edilmesinden sonra Türkiye coğrafyasında da gelişme gösteren kilise ve şapel mimarisinin misyonerlik faaliyetleri neticesinde XIX. Yüzyıl'ın ikinci yarısından arttığı görülmektedir. Bütün Türkiye'de olduğu gibi yakın iller olan Elazığ, Sivas, Mardin, Malatya ve Diyarbakır'da rastlanmaktadır. Çoğunun planlamaları ve ayrıntıları farklıdır.

Palu Surp Lusavoriç Kilisesi, taş ve tuğla malzemedeki tek nefli, dikdörtgen planda yapılmıştır. Mevcut durum ve arkeolojik kazıda elde edilen veriler, ayrıca karşılaştırma ile tespit edilen bilgiler, malzeme analizleri rölöve, restitüsyon ve restorasyon projelerini kolaylaştırıcı unsurlardır. Yapının sağlam halini gösteren arşiv fotoğraflarının bulunması, üst örtü ve geçiş elemanlarının mevcut verileri tamamen orijinali gibi üst örtülerinin kapatılmasını gerektirmektedir. Binanın iç ve dış sıvaların analizleri yapılarak restorasyon uygulamasında kullanılması önemlidir. Restorasyon projesi hazırlanırken, esere verilecek fonksiyon göz önüne alınarak çalışma yapılmıştır. Yapının mimari özellikleri ve tarihi dikkate alındığında önemli bir kültür varlığı olduğu anlaşılmaktadır. Palu Surp Lusavoriç Kilisesi restorasyon sonrası fonksiyon verilerek korunması, bölgedeki diğer tarihi yapıların restorasyonuna da fikir vereceği gibi bölgenin ve Ülkemizin kültür turizmine katkı sağlayacaktır.

Kaynakça

- Aksın, A. (1999), *19. Yüzyılda Harput*, Elazığ.
- Çakar, E. (2018), "Hurufat Defterlerine Göre 18. Yüzyılda Palu", *Vakıflar Dergisi*, Vakıflar Genel Müdürlüğü Yayınları, S. 49, Elazığ, s. 21-40.
- _____, (2018), "Osmanlı Arşiv Belgeleri Işığında Palu Köprüsü", *Fırat Üniversitesi Harput Araştırmaları Dergisi*, C:7, S:1, Elazığ, s. 1-28.
- Danık, E. (2008), "Yukarı Fırat Bölgesi 2006 Yılı Arkeolojik Yüzev Araştırması", *25. Araştırma Sonuçları Toplantısı C.2*, (28 Mayıs - 1 Haziran 2007 Kocaeli), Ankara, s.351-354.
- _____, (2007), "Yukarı Fırat Bölgesi 2005 Yılı Arkeolojik Yüzev Araştırması", *24. Araştırma Sonuçları Toplantısı C.2*, (29 Mayıs - 2 Haziran 2006 Çanakkale), Ankara, s.237-239.
- Eyice, S. (1988), "Bizans Mimarisi." Mimarbaşı Koca Sinan: Yaşadığı Çağ ve Eserleri, C.1, s.45-51.
- Karabulut, S. (2017), "Palu'nun Siyasi/Ekonomik Tarihi (XIV-XVIII. Yüzyıllar Arası) ve Palu Çarşısına Dâir Vakıfname Belgesi'nin Tercümesi", *OTAM*, 41, s. 149- 151.
- Mercangöz, Z. (1992), "Kapıkırı Adasındaki Manastır Kilisesi Üzerine Düşünceler", *Arkeoloji-Sanat Tarihi Dergisi IV.*, Ankara, s.73-90.
- Muşlıyan S. (Editör) (2018), *Elazığ – Mimari Kültürel Mirası Değerlendirme Raporu-*, İstanbul.
- Pekak, M.S. (2008), "Kappadokia'da Bizans Dönemine Ait Haç Planlı İki Kilise", *Sanat Tarihi Dergisi*, S.XVII, İstanbul, s.85-113.
- Rahip Vahan Bardizaksi vd. (2010), *Palu, Harput 1878 Çarsancak, Çemişgezek, Çapakçur, Erzincan, Hizan ve Civar Bölgeler- Raporlar*, Yay. Haz. Arsen Yarman, C.II, İstanbul, s. 101.
- Roth, M. L. (2000), *Mimarlığın Öyküsü Öğeleri, Tarihi ve Anlamı*, (Çev. Ergün Akça), Kabalcı Yayınevi, İstanbul.
- Sinclair, T. (1989), *Eastern Turkey: An Architectural and Archaeological Survey*, London.
- Tekçam, T. (2007), *Arkeoloji Sözlüğü*, Alfa Yayınları, İstanbul.
- Ünal, M. A. (1997), "Harput", *Diyanet İslam Ansiklopedisi*, C.16, Ankara, s.232-235.
- _____, (1992), "XVI. Yüzyılda Palu Hükümeti", *Ondokuz Mayıs Üniversitesi Eğitim Fakültesi Dergisi*, S:7, Samsun, s.241-245.
- Yapıcı, S. (2004), *Palu, Tarih-Kültür-İdari ve Sosyal Yapı*, Elazığ.
- Yılmazçelik, İ. (1995), *XIX. Yüzyılın İlk Yarısında Diyarbekir (1790-1840)*, TTK Yayınları, Ankara.
- Yurt Ansiklopedisi, (1982), "Elazığ", *Genel Yay. Müd. Taha Parla, Anadolu Yayıncılık*, C:4, İstanbul, s. 2475-2583.
- H.1279 Tarihli Devlet Salnamesi
- H.1282 Tarihli Devlet Salnamesi
- H.1281 Tarihli Devlet Salnamesi.
- H.1286 Tarihli Diyarbekir Vilayet Salnamesi.

H.1293 Tarihli Diyarbekir Vilayet Salnamesi.

H.1323 Tarihli Devlet Salnamesi.

H.1323-R.1321 Tarihli Diyarbekir Vilayet Salnamesi.

